

BC170 HOLZHÄCKSLER



LEICHTGEWICHT (<750 KG)

- Weniger als 750 kg
- Transport mit Führerscheinklasse B
- Kleinster & Leichtester Vermeer-Häcksler
- Maximale Flexibilität
- Mobilität die begeistert!



DREHKRANZ

- 5 Positionen – Effizientes Arbeiten
- Flexible Bestückung – optimaler Winkel
- Ideal bei knappem Platzangebot
- Erhöhte Sicherheit am Straßenrad
- Optimal in städtischen Wohngebieten



MEHR ZUGKRAFT & BEDIENKOMFORT

- 7-Zoll-Einzug für gemischte Material-Ø
- Doppel-Einzugwalzen optimal versetzt
- Starke gleichmäßige Zugkraft
- Gesteigerte Gesamteffizienz
- Ergonomisch angenehmes Arbeiten



STAHL-SCHUTZABDECKUNG

- Robuste Schutzabdeckung für Hackscheibe
- Schützt wichtige Komponente
- Geringe Wartungsarbeiten
- Solide Konstruktion – Verlängerte Lebensdauer
- Erhöhte Sicherheit – Geringe Standzeit



WARTUNGSFREUNDLICH

- Einfacher Messerwechsel
- Minimale Standzeiten
- DirektantriebsSystem – Ohne Kupplung
- Geringer Wartungsaufwand
- Briggs & Stratton Vanguard – 40 PS



GARANTIE - MODULE

- 3 Jahre Standard-Garantie inklusive
- Erweiterbar bis 5 Jahre
- Zusätzliche Sicherheit & Vertrauen
- Wartungspakete optional
- Individuelle Serviceverträge

BC170 HOLZHÄCKSLER

TRANSPORT – ABMESSUNGEN

Min. Länge: 318 cm

Max. Länge: 375 cm

Breite: 133 cm

Höhe: 231 cm

Gewicht: 748 kg

MOTOR

Marke: Briggs & Stratton 61G2 Vanguard EFI/ETC Stufe V

Zylinder: 2

Max. Leistung: 29,8 kW / 40 PS

Max. Drehmoment: 73 Nm @ 3400 U/m

Kraftstoff: Benzin

Geräuschpegel 129 dB(A) garantiert

FLÜSSIGKEITSKAPAZITÄTEN

Kraftstofftank: 26,5 L

Hydrauliktank: 1,51 L

Ölmenge mit Filter: 3.3 L

Hydraulik-Öl-Kühlung: Vorhanden

AUSWURFSYSTEM

Auswurf-Höhe: 238 cm

Drehung: 270°

FAHRGESTELL

Anstossdämpfer: Torsionsachse

Bremsentyp: 200 x 50 mm Trommel

Auflaufbremse aktiviert

Reifen: 155/70 R12C 104/102 N

SCHEIBENHACKSYSTEM

Hackscheibe – Ø 60,7 cm

Drehzahl 1800 U/min

Gewicht mit Welle: 63,4 kg

2 Stück – A8 ChipperStahl-Messer – Drehbar

Beidseitig verwendbar – Einfaches Nachschärfen

EINZUGSYSTEM

Einzug-Walzen: 2 Stück

Einzug-Walzen Klemmkraft: 307 kg

Einzug-Walzen-Typ: Feder

Einzug-Öffnung: 17 cm x 19,8 cm

EINZUGTISCH

Breite: 109,5 cm

Länge: 57 cm

Einzugtrichter ab Boden: 81 cm

OPTIONEN

Individuelle Lackierung | Alle RAL-Farben

Vermeer Confidence Plus®

Garantieerlängerungen

Serviceverträge

Wartungspakete

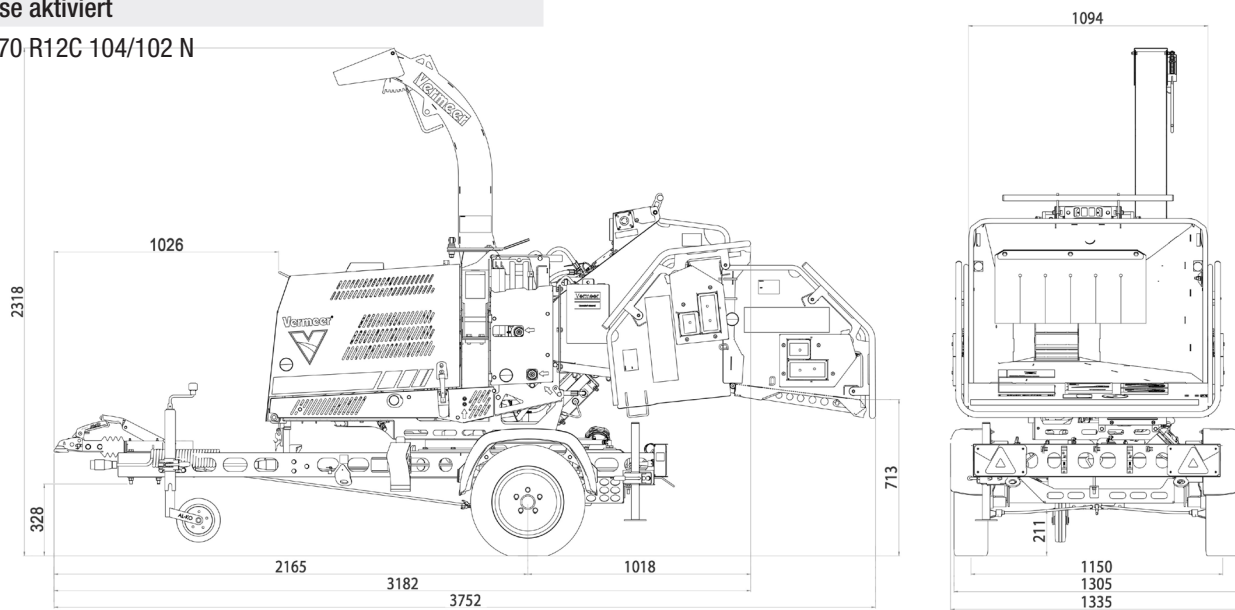

Die Vermeer Corporation behält sich das Recht vor, jederzeit ohne Vorankündigung oder Verpflichtung Änderungen an Technik, Design und Technischen Daten vorzunehmen, Verbesserungen hinzuzufügen oder die Produktion einzustellen. Die abgebildeten Geräte dienen nur zur Veranschaulichung und können optionales Zubehör oder Komponenten enthalten, die für die jeweilige Region spezifisch sind. Bitte wenden Sie sich an Ihren lokalen Vermeer-Händler, um weitere Informationen zu den Maschinendaten zu erhalten. Vermeer, das Vermeer-Logo und Equipped to Do More sind rechtlich geschützte Marken der Vermeer Manufacturing Company in den USA und/oder anderen Ländern. © 2026 Vermeer International. Alle Rechte vorbehalten.

Vermeer



EQUIPPED TO
DO MORE.